

FÉDÉRATION INTERNATIONALE DU SPORT AUTOMOBILE

ONS Oberste Nationale Sportkommission für den Automobilsport in Deutschland GmbH

Homologation Nr.

A-5067

Gruppe
Group **A/B**



Festblatt nach Anhang J des Internationalen Automobil-Sportgesetzes

Homologation form in accordance with appendix J of the international sporting code

Homologation gültig ab
Homologation valid as from

1 OCT. 1982

in Gruppe
in group

A

Foto A
Photo A



Foto B
Photo B



1. Definitionen Definitions

101. Hersteller Adam Opel Aktiengesellschaft
Manufacturer

102. Handelsbezeichnung — Typ und Modell Ascona i 2000
Commercial name(s) — Type and model

103. Gesamthubraum 1979 ccm
Cylinder capacity

104. Art der Konstruktion
Type of car construction

getrennt, Material des Chassis Stahl/steel
Separate, material of chassis

selbsttragend, Material der Karosserie
Unitary construction

105. Anzahl der Vordrina 3
Number of volumes

106. Anzahl der Sitzplätze 5
Number of places



1



Marke Adam Opel AG
Make

Modell Ascona i 2000
Model

Homologation Nr. A-5067
Homologation Nr.

2. Abmessungen — Gewichte
Dimensions — weights

202. Länge über alles 4333 mm ± 1 %
Overall length

203. Breite über alles 1654 mm ± 1 %
Overall width

Meßpunkt Radausschnitt hinten
Where measured wheel housing rear

204. Karosseriebreite:
Width of bodywork:

a) Vorderradmitte 1640 mm ± 1 %
At front axle

b) Hinterradmitte 1659 mm ± 1 %
At rear axle

206. Radstand: a) Rechts 2518 mm ± 1 %
Wheelbase: Right

b) Links 2518 mm ± 1 %
Left

209. Überhang: a) Vorne 738 mm ± 1 %
Overhang: Front

b) Hinten 1077 mm ± 1 %
Rear

210. Entfernung „G“ (Lenkrad-hintere Trennwand) 1520 mm ± 1 %
Distance „G“ (steering wheel — rear bulkhead)

3. Motor (Für Kreiskolbenmotor siehe Artikel 335 auf Nachtragsblatt)
Engine (In case of rotative engine, see Article 335 on complementary form)

301. Einbauort und Lage des Motors vorn in Längsrichtung / front in longitudinal axis / 3° 16'
Location and position of the engine

303. Arbeitsverfahren 4-Takt / 4-stroke
Cycle

304. Aufladung ja / nein; Typ nein/no
Supercharging yes/no; Type
(Bei Aufladung siehe auch Artikel 334 auf Nachtragsblatt)
(In case of supercharging see also Article 334 on complementary form)

305. Anzahl und Anordnung der Zylinder 4 in Reihe / 4 in line
Number and layout of the cylinders

306. Kühlsystem Flüssigkeitskühlung / liquid cooling
Cooling system

307. Hubraum: a) Pro Zylinder 494,75 ccm b) Gesamt 1979 ccm
Cylinder capacity: a) Unitary Total

c) Maximal zulässiger Hubraum* 1999 ccm
c) Maximum total allowed*

* (Diese Angabe gilt nicht für Gruppe N)
* (This indication is not to be considered in Group N)



FÉDÉRATION INTERNATIONALE DU SPORT AUTOMOBILE

ONS Oberste Nationale Sportkommission für den Automobilsport in Deutschland GmbH

Homologation Nr.

A - 5067

Nachtrag Nr.
Extension Nr.

14 / 09 VO

Nachtrag zum offiziellen Testblatt der FISA

Form of extension to the official FISA-Homologation

VO Ausstattungsvariante
Option variant

Homologation gültig ab:
Homologation valid as from:

- 1 NOV. 1984

in Gruppe:
in group:

A

Hersteller: **ADAM OPEL AG**
Manufacturer:

Modell und Typ: **Ascona i 2000**
Model and type

803. Bremsen: Brakes

e) Anzahl der Zylinder je Rad
Number of cylinders per wheel

1) Bohrung
Bore

g) Scheibenbremsen
Disc brakes

1) Anzahl der Bremsbeläge je Rad
Number of pads per wheel

2) Anzahl der Sättel je Rad
Number of calipers per wheel

3) Material der Bremssättel
Caliper material

4) Maximale Dicke der Scheibe
Maximum disc thickness

5) Außendurchmesser
der Scheibe
Exterior diameter of the disc

6) Außendurchmesser
der Belagfläche
Exterior diameter of the shoes rubbing surface

7) Innendurchmesser
der Belagfläche
Interior diameter of the shoes rubbing surface

8) Länge der Beläge über Alles
Overall length of the shoes

9) Belüftete Scheiben
Ventilated disc

10) Bremsfläche je Rad
Braking surface per wheel

11) Photo Nr.
Picture No.

	Vorn Front	Hinten Rear		Vorn Front	Hinten Rear
e) Anzahl der Zylinder je Rad	2				
1) Bohrung	33		mm		mm
g) Scheibenbremsen					
1) Anzahl der Bremsbeläge je Rad	2				
2) Anzahl der Sättel je Rad	1				
3) Material der Bremssättel	Guß / castiron				
4) Maximale Dicke der Scheibe	10		mm		mm
5) Außendurchmesser der Scheibe	254		mm (± 1 mm)		mm (± 1 mm)
6) Außendurchmesser der Belagfläche	250		mm		mm
7) Innendurchmesser der Belagfläche	172		mm		mm
8) Länge der Beläge über Alles	55,6		mm		mm
9) Belüftete Scheiben	<input checked="" type="checkbox"/> ja / nein yes/no			<input type="checkbox"/> ja / nein yes/no	
10) Bremsfläche je Rad	517		qcm		qcm
11) Photo Nr.	16				



FÉDÉRATION INTERNATIONALE DU SPORT AUTOMOBILE

ONS Oberste Nationale Sportkommission für den Automobilsport in Deutschland GmbH

Homologation Nr.

A - 5 0 6 7

Nachtrag Nr.
Extension Nr.

13 / 03 ER

Nachtrag zum offiziellen Testblatt der FISA

Form of extension to the official FISA-Homologation

- ET** Normale Weiterentwicklung des Typs: ab Fahrgestell -Nr.: _____
Normal evolution of the type: as from chassis number
- VF** Liefervariante
Supply variant
- VO** Ausstattungsvariante
Option variant
- ER** Berichtigung
Erratum

Homologation gültig ab: - 1 AVR. 1984 in Gruppe: A
Homologation valid as from in group

Hersteller: Adam Opel AG Modell und Typ: Ascona i 2000
Manufacturer Model and type

Seite od. Nachtrag Page or ext.	Artikel Art.	Beschreibung Description
Seite/Pane 23 06/06 VO	803 e1	Bremsen vorn/brakes front rechte Spalte/right column 38,0 anstatt 37,5 38,0 instead 37,5
	803 g8	linke Spalte/Left column 61,5 anstatt 98,4 61.5 instead 98,4
Seite/Pane 25 06/06 VO	803 g8	76,5 anstatt 98,4 76,5 instead 98,4





FEDERATION INTERNATIONALE DU SPORT AUTOMOBILE

Homologation N°

A - 5067

Extension N°

12 / 02 ER

FICHE D'EXTENSION A L'HOMOLOGATION OFFICIELLE FISA
FORM OF EXTENSION TO THE OFFICIAL FISA HOMOLOGATION

- ET** Evolution normale du type: dès le numéro de châssis
Normal evolution of the type: as from chassis number _____
- VF** Variante de fourniture / Supply variant
- VO** Variante option / Option variant
- ER** Errata / Erratum

Homologation valable dès le _____ - 1 FEV. 1984 _____ en groupe A
Homologation valid as from _____ in group _____

Constructeur Adam OPEL AG Modèle et type Ascona I 2000
Manufacturer _____ Model and type _____

Page ou ext. Page or ext.	Art. Art.	Description Description
12	photo J	Ø de la sortie du collecteur d'échappement : Ø of the exhaust manifold exit. : <u>41,5</u> mm
12	photo J	





FEDERATION INTERNATIONALE DU SPORT AUTOMOBILE

Homologation N°

A-5067

Extension N°

11/01ER

FICHE D'EXTENSION A L'HOMOLOGATION OFFICIELLE FISA
FORM OF EXTENSION TO THE OFFICIAL FISA HOMOLOGATION

ET Evolution normale du type: dès le numéro de châssis
Normal evolution of the type: as from chassis number _____

VF Variante de fourniture / Supply variant

VO Variante option / Option variant

ER Errata / Erratum

Homologation valable dès le _____ - **1 AVR. 1983** _____ en groupe **A**
Homologation valid as from _____ in group _____

Constructeur **OPEL** _____ Modèle et type **ASCONA I 2000**
Manufacturer _____ Model and type _____

Page ou ext. Page or ext.	Art. Art.	Description Description
10	321e	<p>INFORMATION SUPPLEMENTAIRE SUPPLEMENTARY INFORMATION</p> <p>Angle entre l'axe de la soupape d'admission et celui de la soupape d'échappement. } 0° Angle between the axis of the inlet valve and the outlet valve.</p> <p><i>[Signature]</i></p>



Marke Adam Opel AG

Modell Ascona 1 2000

A-5067

Homologations Nr. _____

Fotos
Photos:

Nachtrag Nr. 1-0 / 0 1 ET
Ext. Nr. _____

Photo 14

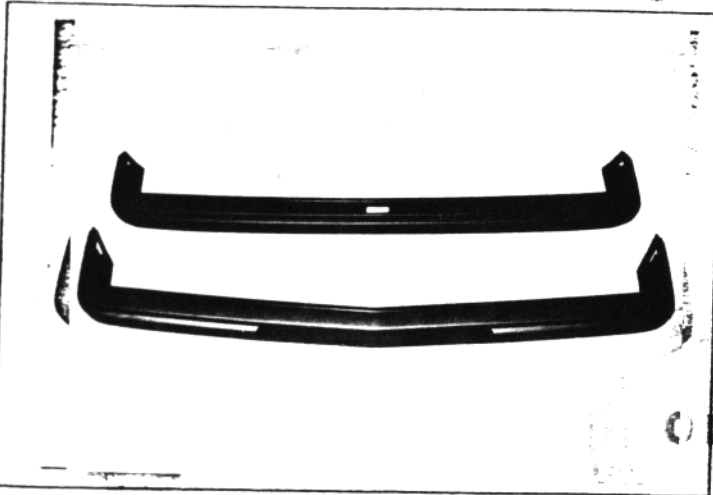
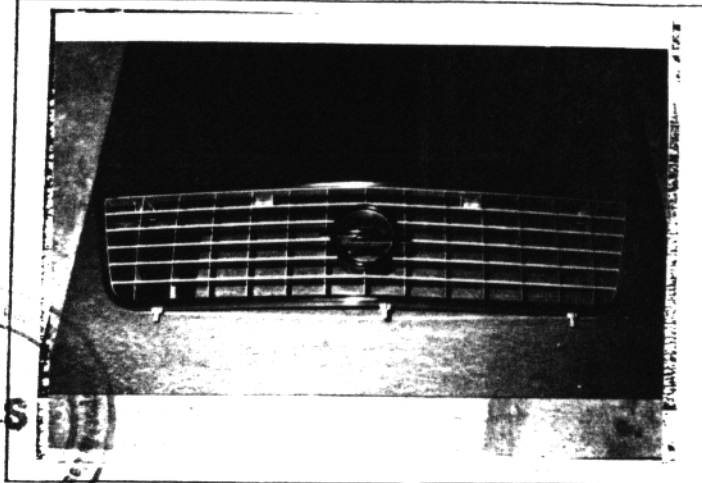

Photo 15



ONS
Steckland GmbH Ober...



FÉDÉRATION INTERNATIONALE DU SPORT AUTOMOBILE

ONS Oberste Nationale Sportkommission für den Automobilsport in Deutschland GmbH

Homologation Nr.

A-5067

Nachtrag Nr.
Extension Nr.

10/01 ET

Nachtrag zum offiziellen Testblatt der FISA

Form of extension to the official FISA-Homologation

ET Normale Weiterentwicklung des Typs: ab Fahrgestell-Nr.: 81... /88...
Normal evolution of the type: as from chassis number:

VF Liefervariante
Supply variant

VO Ausstattungsvariante
Option variant

ER Berichtigung
Erratum

1. OCT. 1982

Homologation gültig ab: _____ in Gruppe: A
Homologation valid as from: _____ in group

Hersteller: Adam Opel AG Modell und Typ: Ascona i 2000
Manufacturer: _____ Model and type: _____

Seite od. Nachtrag Page or ext.	Artikel Art	Beschreibung Description
10	902 l	Material: Kunststoff material: plastic Photo 14
	902 m	Material: Kunststoff material: plastic
		Geändertes Kühlergitter Changed radiator grill Photo 15



Marke Adam Opel AG

Modell Ascona 1 2000

Homologations Nr. A-5067

Fotos
Photo:

Nachtrag Nr. _____
Est. Nr. _____

Photo 9

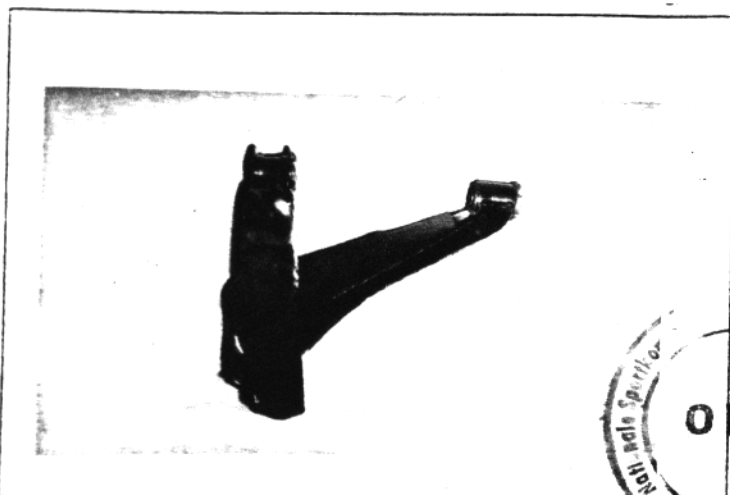

Photo 10

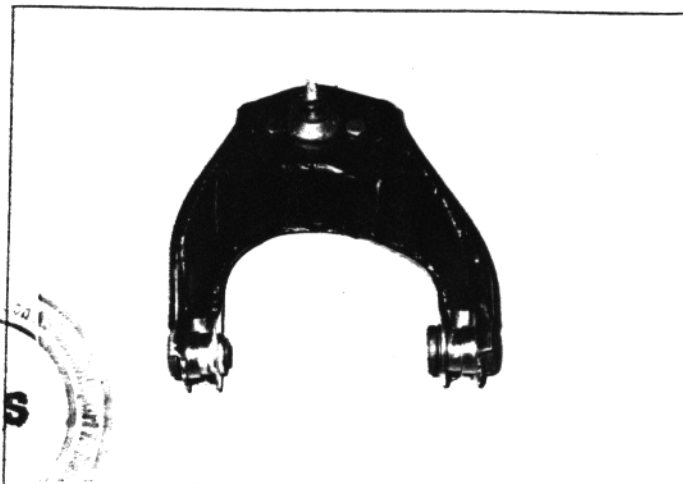

Photo 11

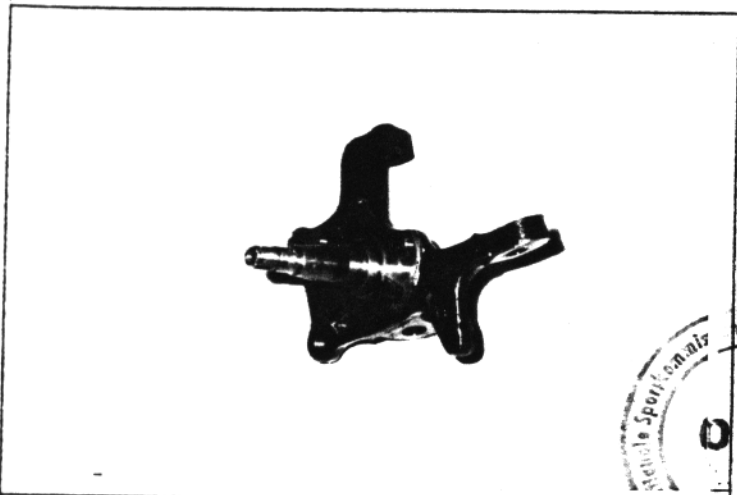

Photo 12

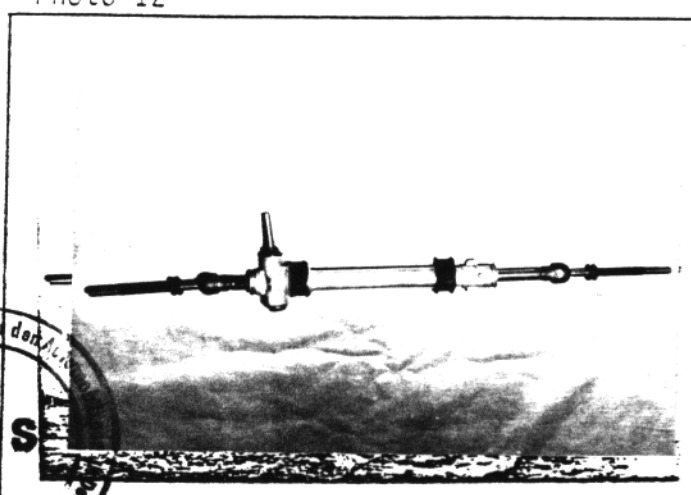
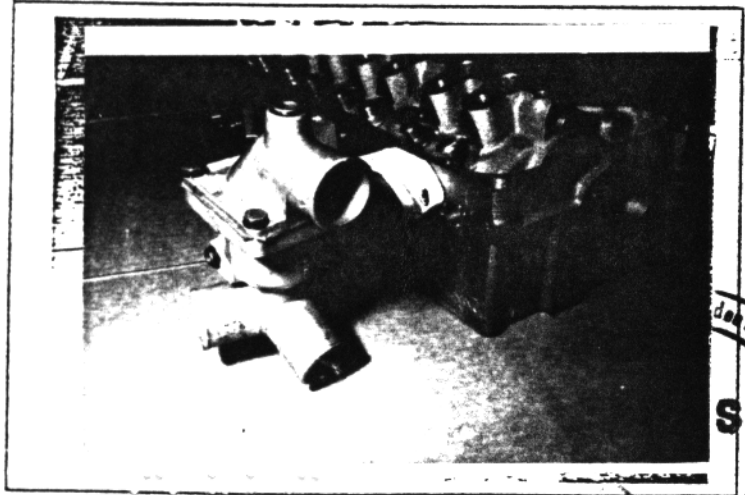

Photo 13



FÉDÉRATION INTERNATIONALE DU SPORT AUTOMOBILE
 DNS Oberste Nationale Sportkommission für den Automobilsport in Deutschland GmbH

Homologation Nr.

A-506 /

Nachtrag Nr.
 Extension Nr.

09 / 08 v0

Nachtrag zum offiziellen Testblatt der FISA
 Form of extension to the official FISA-Homologation

- ET Normale Weiterentwicklung des Typs: ab Fahrgestell-Nr.: _____
Normal evolution of the type: as from chassis number:
- VF Liefervariante
Supply variant
- VO Ausstattungsvariante
Option variant
- ER Berichtigung
Erratum

OCT. 1982

Homologation gültig ab: _____ in Gruppe: A
Homologation valid as from in group

Hersteller: Adam Opel AG Modell und Typ: Ascona i 2000
Manufacturer Model and type

Seite od. Nachtrag <small>Page or ext.</small>	Artikel <small>Art</small>	Beschreibung <small>Description</small>
	306	<p>Fassungsvermögen des Kühlsystems durch Verwendung eines Tropen-Thermostat-Gehäuses: 7,0 ltr.</p> <p>Capacity of cooling system in connection with tropical thermostat housing : 7,0 ltr.</p> <p>Teil-Nr. /Part No. 90 076 792</p> <p>(Photo 13)</p>



FÉDÉRATION INTERNATIONALE DU SPORT AUTOMOBILE

ONS Oberste Nationale Sportkommission für den Automobilsport in Deutschland GmbH

Homologation Nr.

A-5067

Nachtrag Nr.

Extension Nr.

08 / 01 VF

Nachtrag zum offiziellen Testblatt der FISA

Form of extension to the official FISA-Homologation

ET Normale Weiterentwicklung des Typs: ab Fahrgestell.-Nr.: _____
Normal evolution of the type: as from chassis number:

VF Liefervariante
Supply variant

VO Ausstattungsvariante
Option variant

ER Berichtigung
Erratum

1 OCT. 1982

Homologation gültig ab: _____ in Gruppe: A
Homologation valid as from: _____ in group

Hersteller: Adam Opel AG Modell und Typ: Ascona i 2000
Manufacturer: _____ Model and type: _____

Seite od. Nachtrag Page or ext.	Artikel Art.	Beschreibung Description
		<p>Verwendung von verschiedenen Achsschenkeln in der Produktion</p> <p>Use of different steering knuckles in production</p> <p>Teil-nr. / Part No. 308 056 li /left</p> <p>Teil-nr./Part No. 308 112 re/ right</p> <p>(Photo 1)</p>



FÉDÉRATION INTERNATIONALE DU SPORT AUTOMOBILE

ONS Oberste Nationale Sportkommission für den Automobilsport in Deutschland GmbH

Homologation Nr.

A - 5067

Nachtrag Nr.
Extension Nr.

07 / 0 , VO

Nachtrag zum offiziellen Testblatt der FISA

Form of extension to the official FISA-Homologation

ET Normale Weiterentwicklung des Typs: ab Fahrgesteil-Nr.: _____
Normal evolution of the type: as from chassis number:

VF Liefervariante
Supply variant

VO Ausstattungsvariante
Option variant

ER Berichtigung
Erratum

1 OCT. 1982

Homologation gültig ab: _____ in Gruppe: A
Homologation valid as from in group

Adam Opel AG

Hersteller: _____ Modell und Typ: Ascona i 2000
Manufacturer Model and type

Seite od. Nachtrag Page or ext.	Artikel Art	Beschreibung Description
		<p>Unterer Lenker verstärkt, Vorderachse lower control arm reinforced, front axle (Photo 9)</p>
		<p>Oberer Lenker verstärkt, Vorderachse upper control arm reinforced, front axle photo 10)</p>
	804	<p>Zahnstangenlenkung rack and pinion steering</p> <p>Übersetzung : 15,5 : 1</p> <p>Ratio: 15,5 : 1</p> <p>(Photo 11)</p>



Marke Adam Opel AG
Make

Modell Ascona i 2000
Model

Homologations Nr. A-5067
Homologation N°

Fotos
Photos

Nachtrag Nr. 06 / 06 V0
Ext. N°

Photo 4

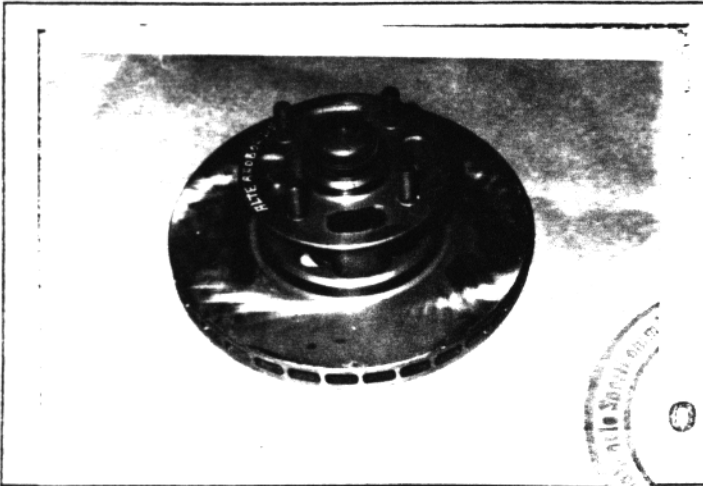

Photo 5

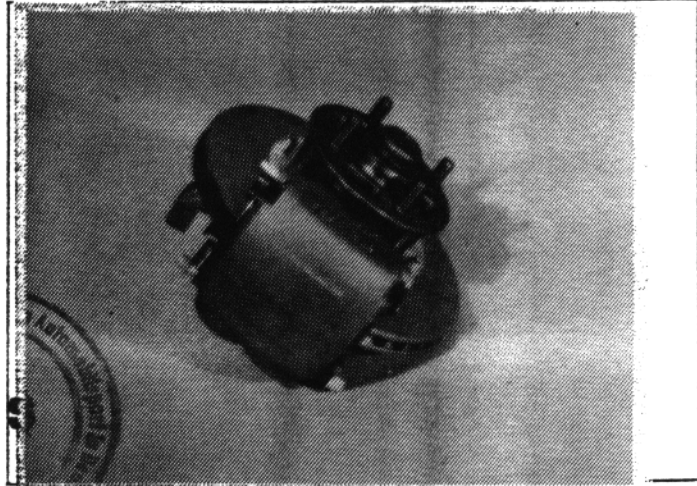

Photo 6

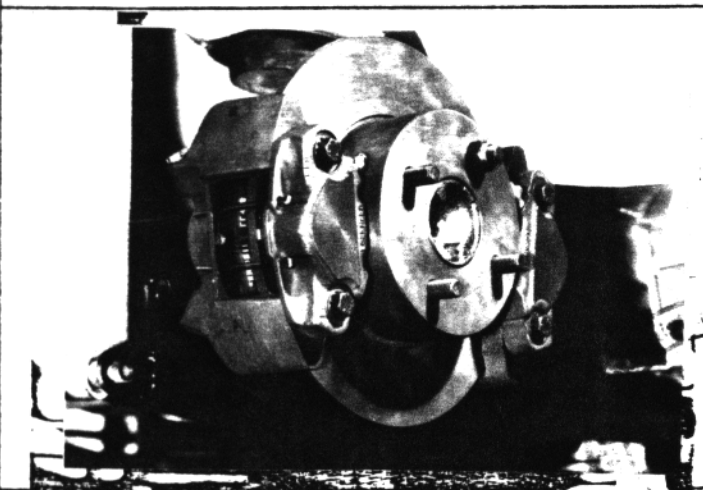

Photo 7

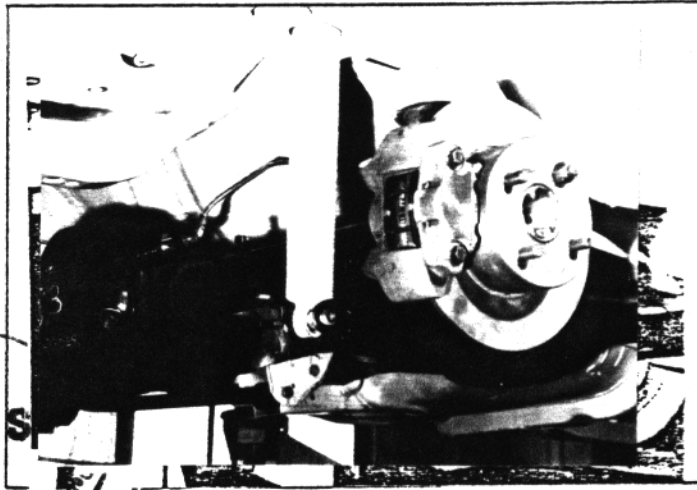
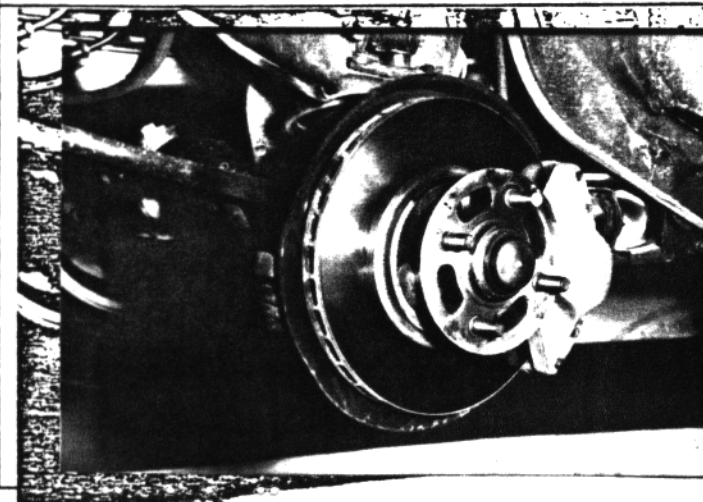

Photo 8



FÉDÉRATION INTERNATIONALE DU SPORT AUTOMOBILE

ONS Oberste Nationale Sportkommission für den Automobilsport in Deutschland GmbH

Homologation Nr.

A - 5067

Nachtrag Nr.
Extension Nr.

06 / 06 VO

Nachtrag zum offiziellen Testblatt der FISA

Form of extension to the official FISA-Homologation

VO Ausstattungsvariante
Option variant

Homologation gültig ab: 1 OCT. 1982 in Gruppe: A
Homologation valid as from

Hersteller: ADAM OPEL AG Modell und Typ: Ascona i 2000
Manufacturer Model and type

803. Bremsen: Brakes:

e) Anzahl der Zylinder je Rad
Number of cylinders per wheel

1) Bohrung
Bore

g) Scheibenbremsen
Disc brakes

1) Anzahl der Bremsbeläge je Rad
Number of pads per wheel

2) Anzahl der Sättel je Rad
Number of calipers per wheel

3) Material der Bremssättel
Caliper material

4) Maximale Dicke der Scheibe
Maximum disc thickness

5) Außendurchmesser
der Scheibe
Exterior diameter of the disc

6) Außendurchmesser
der Belagfläche
Exterior diameter of the shoes rubbing surface

7) Innendurchmesser
der Belagfläche
Interior diameter of the shoes rubbing surface

8) Länge der Beläge über Alles
Overall length of the shoes

9) Belüftete Scheiben
Ventilated disc

10) Bremsfläche je Rad
Braking surface per wheel

11) Photo Nr.
Picture No.

	Vorn Front	Hinten Rear	Vorn Front	Hinten Rear
e) Anzahl der Zylinder je Rad	2			
1) Bohrung	48 mm			
g) Scheibenbremsen				
1) Anzahl der Bremsbeläge je Rad	2			
2) Anzahl der Sättel je Rad	1			
3) Material der Bremssättel	Stahl/steel			
4) Maximale Dicke der Scheibe	22 mm			
5) Außendurchmesser der Scheibe	246 mm (± 1 mm)			
6) Außendurchmesser der Belagfläche	244 mm			
7) Innendurchmesser der Belagfläche	141,4 mm			
8) Länge der Beläge über Alles	98,4 mm			
9) Belüftete Scheiben	ja / nein yes / no		ja / nein yes / no	
10) Bremsfläche je Rad	621,12 qcm			
11) Photo Nr.	8			



FÉDÉRATION INTERNATIONALE DU SPORT AUTOMOBILE

ONS Oberste Nationale Sportkommission für den Automobilsport in Deutschland GmbH

Homologation Nr.

A - 5 0 6 7

Nachtrag Nr.
Extension Nr.

06 / 0 6 VO

Nachtrag zum offiziellen Testblatt der FISA

Form of extension to the official FISA-Homologation

VO Ausstattungsvariante
Option variant

1 OCT. 1982

Homologation gültig ab:
Homologation valid as from

in Gruppe: A
in group

Hersteller: ADAM OPEL AG
Manufacturer

Modell und Typ: Ascona i 2000
Model and type

803. Bremsen:
Brakes:

e) Anzahl der Zylinder je Rad
Number of cylinders per wheel

1) Bohrung
Bore

g) Scheibenbremsen
Disc brakes

1) Anzahl der Bremsbeläge je Rad
Number of pads per wheel

2) Anzahl der Sättel je Rad
Number of calipers per wheel

3) Material der Bremssättel
Caliper material

4) Maximale Dicke der Scheibe
Maximum disc thickness

5) Außendurchmesser
der Scheibe
Exterior diameter of the disc

6) Außendurchmesser
der Belagfläche
Exterior diameter of the shoes rubbing surface

7) Innendurchmesser
der Belagfläche
Interior diameter of the shoes rubbing surface

8) Länge der Beläge über Alles
Overall length of the shoes

9) Belüftete Scheiben
Ventilated disc

10) Bremsfläche je Rad
Braking surface per wheel

11) Photo Nr.
Picture No.

	Vorn Front	Hinten Rear	Vorn Front	Hinten Rear
e) Anzahl der Zylinder je Rad	4		2	
1) Bohrung	44,5 mm		44,5 mm	
g) Scheibenbremsen	4		2	
1) Anzahl der Bremsbeläge je Rad	2		1	
2) Anzahl der Sättel je Rad	Leichtmetall/light alloy		Light alloy/Leichtmetall	
3) Material der Bremssättel	9,5 mm		9,5 mm	
4) Maximale Dicke der Scheibe	253 mm (± 1 mm)		253 mm (± 1 mm)	
5) Außendurchmesser der Scheibe	246 mm		246 mm	
6) Außendurchmesser der Belagfläche	160 mm		160 mm	
7) Innendurchmesser der Belagfläche	70 mm		70 mm	
8) Länge der Beläge über Alles	ja / nein yes/no		ja / nein yes/no	
9) Belüftete Scheiben	547,0 qcm		547,0 qcm	
10) Bremsfläche je Rad	6		7	
11) Photo Nr.				



FÉDÉRATION INTERNATIONALE DU SPORT AUTOMOBILE

ONS Oberste Nationale Sportkommission für den Automobilsport in Deutschland GmbH

Homologation Nr.

A - 5067

Nachtrag Nr.
Extension Nr.

06 / 06 VO

Nachtrag zum offiziellen Testblatt der FISA

Form of extension to the official FISA-Homologation

VO Ausstattungsvariante
Option variant

1 OCT. 1982

A

Homologation gültig ab: _____
Homologation valid as from

in Gruppe: _____
in group

Hersteller: **ADAM OPEL AG**
Manufacturer

Modell und Typ: **Ascona i 2000**
Model and type

803. Bremsen: Brakes:

e) Anzahl der Zylinder je Rad
Number of cylinders per wheel

1) Bohrung
Bore

g) Scheibenbremsen
Disc brakes

1) Anzahl der Bremsbeläge je Rad
Number of pads per wheel

2) Anzahl der Sättel je Rad
Number of calipers per wheel

3) Material der Bremssättel
Caliper material

4) Maximale Dicke der Scheibe
Maximum disc thickness

5) Außendurchmesser
der Scheibe
Exterior diameter of the disc

6) Außendurchmesser
der Belagfläche
Exterior diameter of the shoes rubbing surface

7) Innendurchmesser
der Belagfläche
Interior diameter of the shoes rubbing surface

8) Länge der Beläge über Alles
Overall length of the shoes

9) Belüftete Scheiben
Ventilated disc

10) Bremsfläche je Rad
Braking surface per wheel

11) Photo Nr.
Picture No.

	Vorn Front	Vorn <i>Mitten</i> <i>Hinten</i>	Vorn Front	Vorn <i>Mitten</i> <i>Hinten</i>
e) Anzahl der Zylinder je Rad	2		4	
1) Bohrung	42 mm		37,5 mm	
g) Scheibenbremsen				
1) Anzahl der Bremsbeläge je Rad	2		2	
2) Anzahl der Sättel je Rad	1		1	
3) Material der Bremssättel	Stahl/steel		Leichtmetall/light alloy	
4) Maximale Dicke der Scheibe	22 mm		22 mm	
5) Außendurchmesser der Scheibe	246 mm (± 1 mm)		256 mm (± 1 mm)	
6) Außendurchmesser der Belagfläche	244 mm		250 mm	
7) Innendurchmesser der Belagfläche	141,4 mm		169 mm	
8) Länge der Beläge über Alles	98,4 mm		115 mm	
9) Belüftete Scheiben	ja / nein yes/ no		ja / nein yes/ no	
10) Bremsfläche je Rad	621,12 qcm		533,1 qcm	
11) Photo Nr.	4		5	



[Signature] 23

FÉDÉRATION INTERNATIONALE DU SPORT AUTOMOBILE

ONS Oberste Nationale Sportkommission für den Automobilsport in Deutschland GmbH

Homologation N°

A-5067

Nachtrag N°
Extension N°

05 / 03 VO

Nachtrag zum offiziellen Testblatt der FISA

Form of extension to the official FISA-Homologation

- ET Normale Weiterentwicklung des Typs ab Fahrgestell-Nr. _____
Normal evolution of the type as from chassis number
- VF Liefervariante
Supply variant
- VO Ausstattungsvariante
Option variant
- ER Berichtigung
Erratum

Homologation gültig ab: **1 OCT. 1982** in Gruppe: **A**
Homologation valid as from: in group

Hersteller: **Adam Opel AG** Modell und Typ: **Ascona i 2000**
Manufacturer: Model and type

Seite od. Nachtrag Page or ext.	Artikel Art.	Beschreibung Description
	803	<p>Zweikreisbremssystem Dual brake system</p> <p>Teile Nr. / : 560 6831 Part No. 560 6831</p> <p>Photo 3</p>  <p>ONS</p> <p>FEDERATION INTERNATIONALE F.I.S.A. DE L'AUTOMOBILE</p> <p><i>[Signature]</i></p> <p>Zylinderdurchmesser / Bore of Cylinder vorn/ front 15.87 mm / hinten/rear 17.78 mm or " " 17.78 mm / " " 19.05 mm</p>

FÉDÉRATION INTERNATIONALE DU SPORT AUTOMOBILE

ONS Oberste Nationale Sportkommission für den Automobilsport in Deutschland GmbH

Homologation Nr.

A - 5 0 6 7

Nachtrag Nr.
Extension N°

04 / 04 VO

Nachtrag zum offiziellen Testblatt der FISA

Form of extension to the official FISA-homologation

ET Normale Weiterentwicklung des Typs ab Fahrgestell-Nr.: _____
Normal evolution of the type as from chassis number

VF Liefervariante
Supply variant

VO Ausstattungsvariante
Option variant

ER Berichtigung
Erratum

1 OCT. 1982

Homologation gültig ab: _____
Homologation valid as from:

in Gruppe: A
in group

Hersteller: Adam Opel AG
Manufacturer:

Modell und Typ: Ascona 1 2000
Model and type

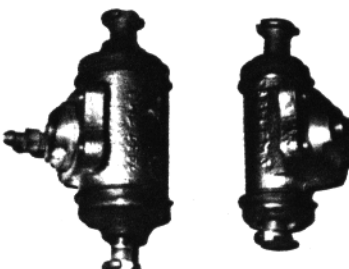
Seite od. Nachtrag Page or ext.	Artikel Art.	Beschreibung Description
	803 e 1	<p>Verschiedene Radbremszylinder für selbstnachstellende Trommelbremse</p> <p>Bohrung 16 Ømm Teile-Nr. 550 056 Bohrung 22 Ømm Teile-Nr. 550 058</p> <p>Different brake cylinders for self adjusting drum brakes</p> <p>Bore 16 Ømm Part No. 550 056 Bore 22 Ømm Part No. 550 058</p> <p style="text-align: center;">Photo 2</p> <div style="text-align: center;">  </div>



FÉDÉRATION INTERNATIONALE DU SPORT AUTOMOBILE

ONS Oberste Nationale Sportkommission für den Automobilsport in Deutschland GmbH

Homologation Nr.

A-5067

Nachtrag Nr.
Extension N°

03 / 03 VO

Nachtrag zum offiziellen Testblatt der FISA

Form of extension to the official FISA-homologation.

ET Normale Weiterentwicklung des Typs: ab Fahrgestell-Nr.: _____
Normal evolution of the type: as from chassis number: _____

VF Liefervariante
Supply variant:

VO Ausstattungsvariante
Option variant:

ER Berichtigung
Erratum

1 OCT. 1982

Homologation gültig ab: _____ in Gruppe: A
Homologation valid as from: _____ in group:

Hersteller: Adam Opel AG Modell und Typ: Ascona i 2000
Manufacturer: _____ Model and type: _____

Seite od. Nachtrag Page or ext.	Artikel-Nr. Art.	Beschreibung Description
803	h	Hydraulische Handbremse / hydraulic handbrake Teil Nr. D 8310 360 Ø 15.87 mm or Part No. D 8310 360 Ø 17.78 mm or Ø 19.05 mm Photo 1
		



FÉDÉRATION INTERNATIONALE DU SPORT AUTOMOBILE

ONS Oberste Nationale Sportkommission für den Automobilsport in Deutschland GmbH

Homologation Nr.

A-5067

Nachtrag Nr.
Extension Nr.

02702VO

Nachtrag zum offiziellen Testblatt der FISA

Form of extension to the official FISA-Homologation

- ET Normale Weiterentwicklung des Typs: ab Fahrgestell-Nr.: _____
Normal evolution of the type: as from chassis number:
- VF Liefervariante
Supply variant
- VO Ausstattungsvariante
Option variant
- ER Berichtigung
Erratum

1 OCT. 1982

Homologation gültig ab: _____ in Gruppe: A
Homologation valid as from: _____ in group

Hersteller: Adam Opel AG Modell und Typ: Ascona i 2000
Manufacturer: _____ Model and type: _____

Seite od. Nachtrag Page or ext.	Artikel Art	Beschreibung Description
605	b	Übersetzungsverhältnis Ratio
		4,75 : 1 4,75 : 1
	c	Zähnezahl Number of teeth
		8 : 38 8 : 38
	b	Übersetzungsverhältnis Ratio
		5,28 : 1 5,28 : 1
	c	Zähnezahl Number of teeth
		7 : 37 7 : 37



FÉDÉRATION INTERNATIONALE DU SPORT AUTOMOBILE

ONS Oberste Nationale Sportkommission für den Automobilsport in Deutschland GmbH

Homologation Nr.

A - 5067

Nachtrag Nr.
Extension N°

01 / 01 VO

Nachtrag zum offiziellen Testblatt der FISA

Form of extension to the official FISA-Homologation

- ET Normale Weiterentwicklung des Typs ab Fahrgestell-Nr.: _____
Normal evolution of the type as from chassis number
- VF Liefervariante
Supply variant
- VO Ausstattungsvariante
Option variant
- ER Berichtigung
Erratum

1 OCT. 1982

Homologation gültig ab: _____ in Gruppe: A
Homologation valid as from: _____ in group

Hersteller: Adam Opel AG Modell und Typ: Ascona i 2000
Manufacturer: _____ Model and type

Seite od. Nachtrag Page or ext.	Artikel Art.	Beschreibung Description
401	c/d	<p><u>Kraftstofftank / fuel tank:</u></p> <p>Hersteller / producer: Marston</p> <p>Material / material: F 1A-FT 3</p> <p>Teile-Nr. / part no.: RT 434 C</p> <p>Inhalt / capacity: 100 l</p> <p style="padding-left: 150px;">. 80 l /</p> <p style="padding-left: 150px;">. 60 l /</p>

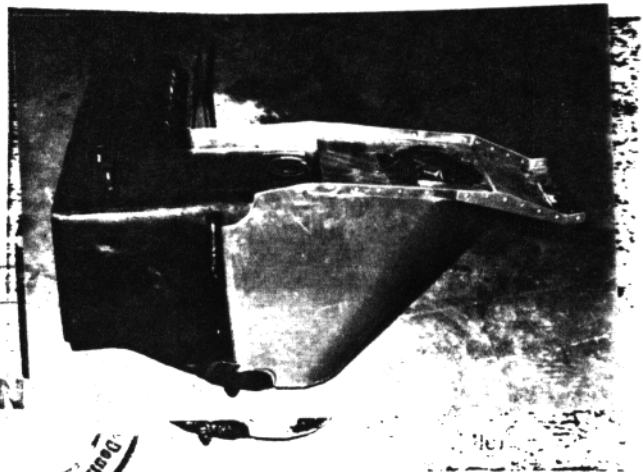
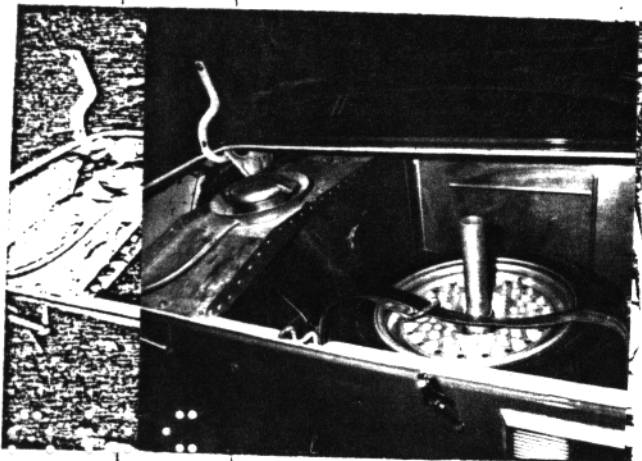

Gruppe
Group **A/B**

Marke Adam Opel AG
Make

Modell Ascona i 2000
Model

Innenabmessungen gem. Homologationsbestimmungen
Interior dimensions as defined by the Homologation Regulations

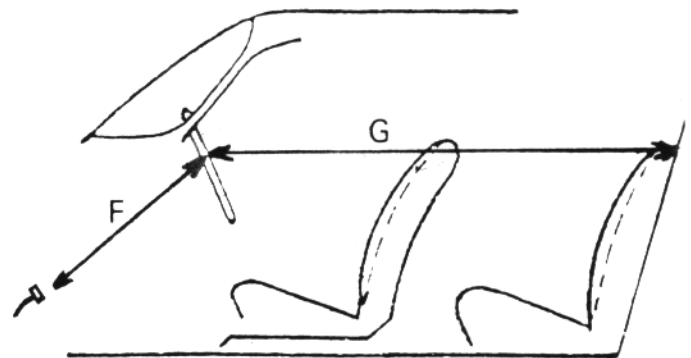
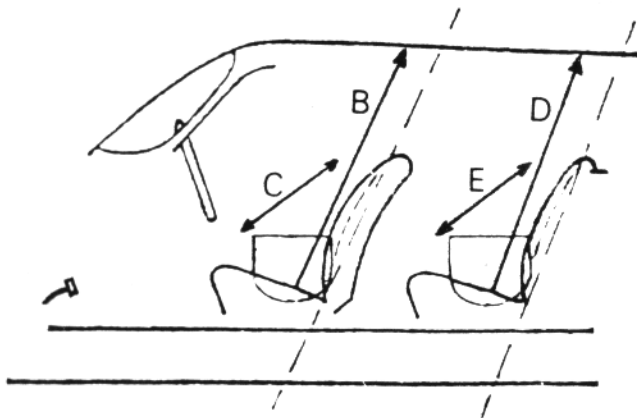

- B Höhe über den Vordersitzen 973 mm
Height above front seats
- C Breite über den Vordersitzen 1373 mm
Width at front seats
- D Höhe über den Rücksitzen 948 mm
Height above rear seats
- E Breite über den Rücksitzen 1360 mm
Width at rear seats
- F Abstand Lenkrad — Bremspedal 672 mm
Steering wheel — brake pedal
- G Abstand Lenkrad — Hintere Trennwand 1520 mm
Steering wheel — rear bulkhead
- H = F + G = 2192 mm



Marke Adam Opel AG
Make

Modell Ascona i 2000
Model

A-5067
Homologation Nr. _____
Homologation Nr

Radaufhängung
Suspension

XV. System der Radaufhängung gem. Art. 705 oder anstelle der Fotos T und U
Suspension system according to article 705 or replacing photos T and U

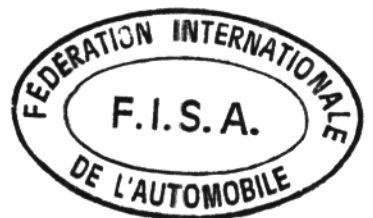

Zeichnungen
Drawings

Motor Engine Alle nicht benannten Radien R=6 / All radius without dimensions R=6

I. Einlaßöffnungen im Ansaugkrümmer (Abmessungstoleranzen)
Cylinderhead inlet ports, manifold side — tolerances on dimensions

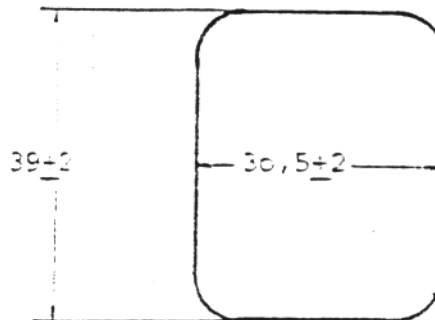

II. Einlaßöffnungen im Zylinderkopf (Abmessungstoleranzen)
Inlet manifold ports, cylinderhead side — tolerances on dimensions

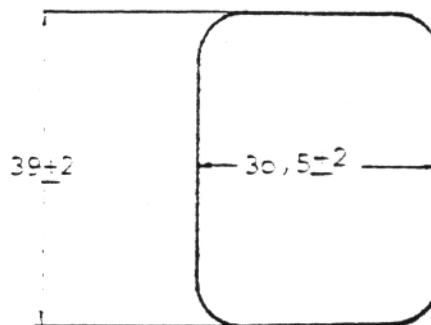

III. Auslaßöffnungen im Auspuffkrümmer (Abmessungstoleranzen)
Cylinderhead exhaust ports, manifold side — tolerances on dimensions

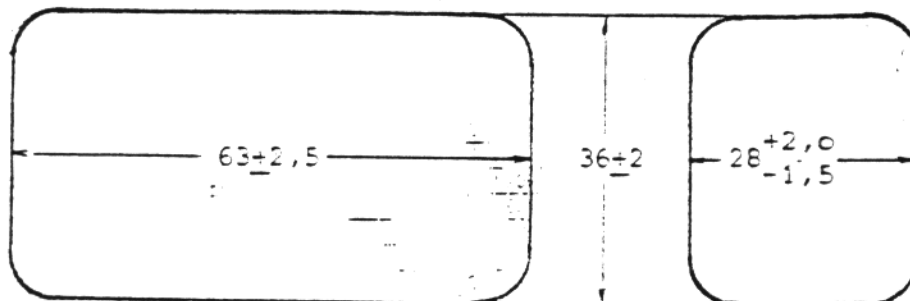

IV. Auslaßöffnungen im Zylinderkopf (Abmessungstoleranzen)
Exhaust manifold ports, cylinderhead side — tolerances on dimensions

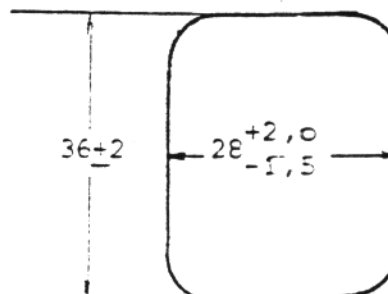

Marke Adam Opel AG
Mark

Modell Ascona i 2000
Model

Homologation Nr. _____
Homologation N°

Radaufhängung

Suspension

T) Vorderachse vollständig ausgebaut
Complete dismounted front running gear

U) Hinterachse vollständig ausgebaut
Complete dismounted rear running gear

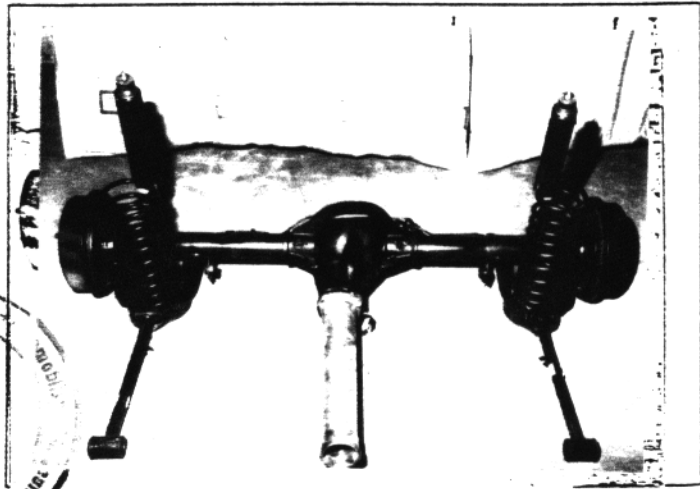
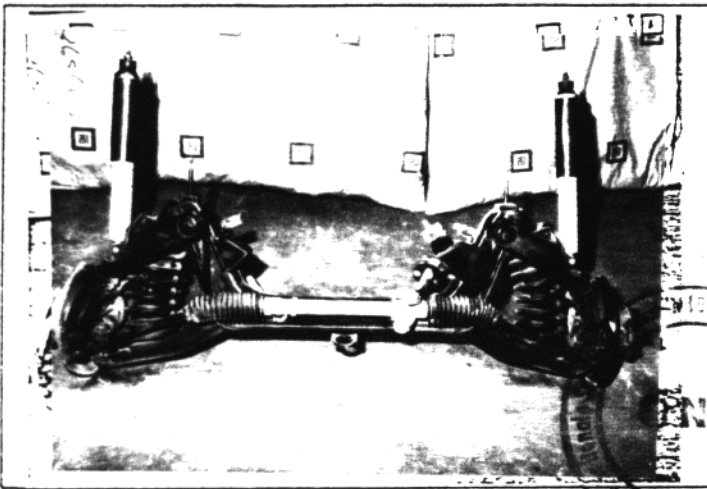

Fahrwerk

Running gear

V) Bremsen vorn
Front brakes

W) Bremsen hinten
Rear brakes

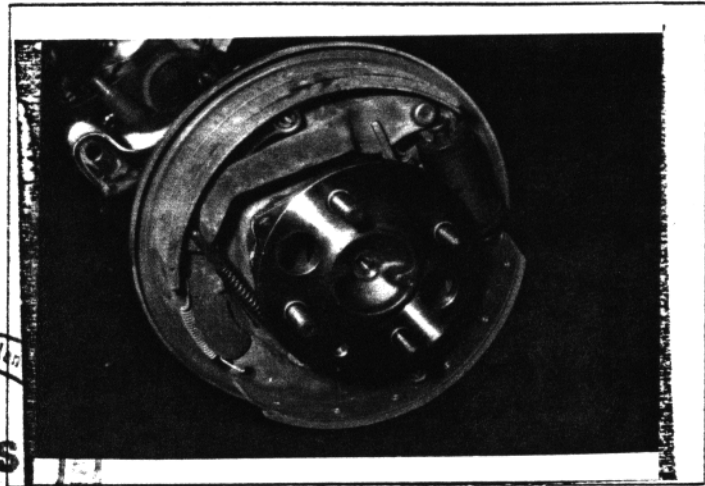
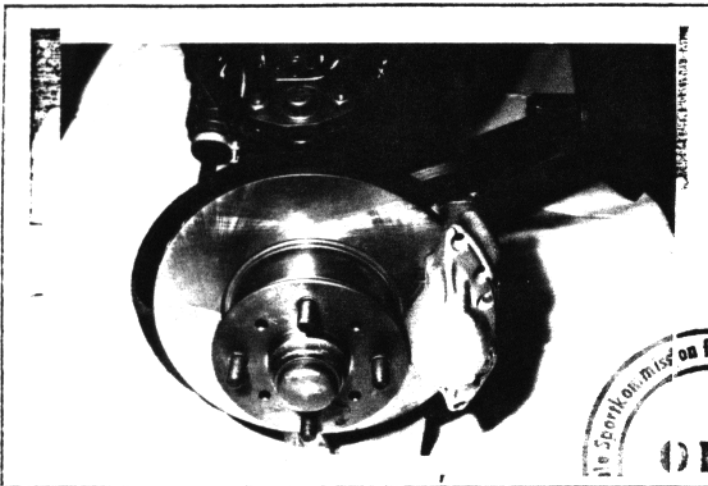

Karosserie

Bodywork

X) Armaturenbrett
Dashboard

Y) Schiebedach
Sunroof

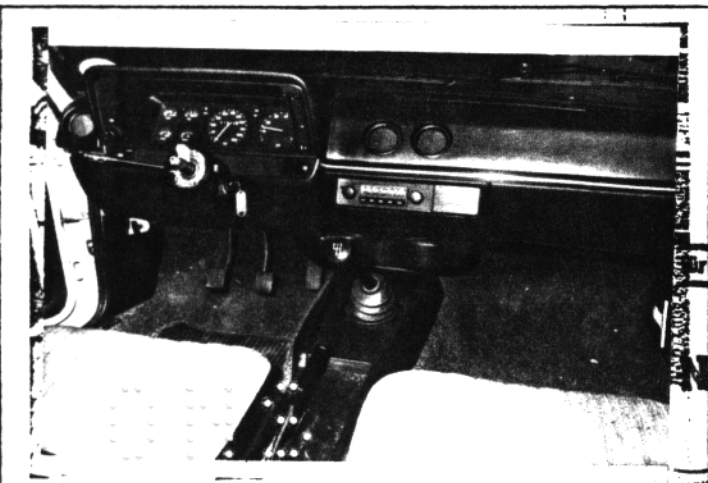

Marke Adam Opel AG
Make

Modell Ascona i 2000
Model

Homologation Nr. _____
homologation N°

G) Verbrennungsraum
Combustion chamber

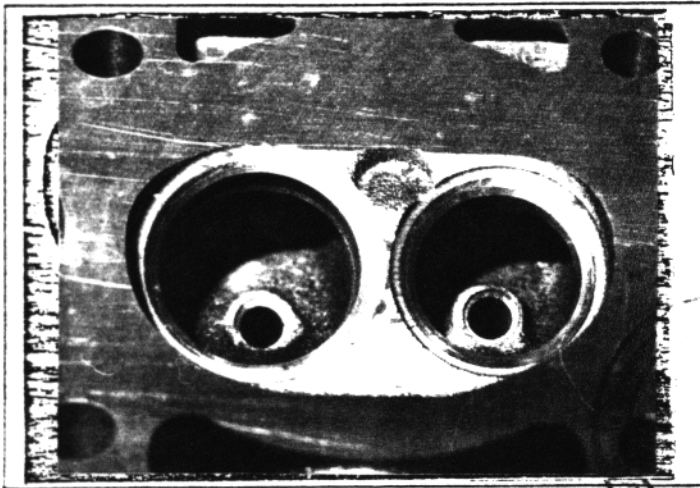

H) Vergaser oder Einspritzsystem
Carburetor or injection system

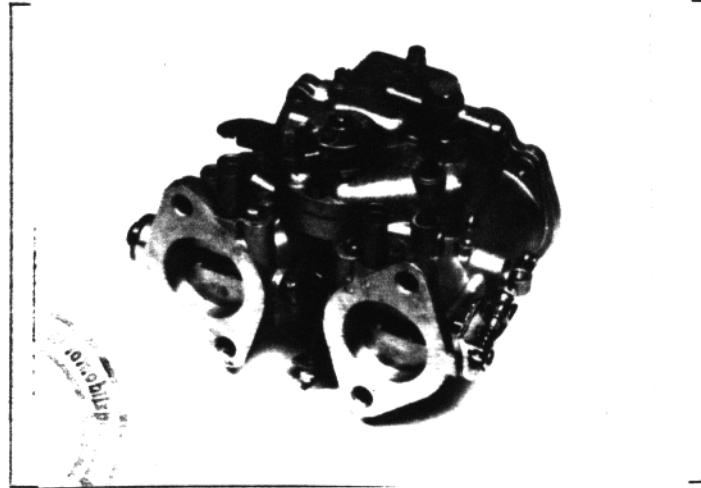

I) Einlaßkrümmer
Inlet manifold

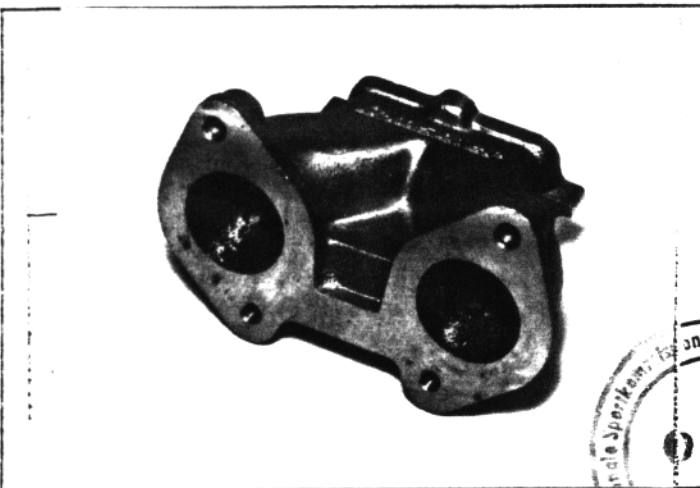

J) Auspuffkrümmer
Exhaust manifold

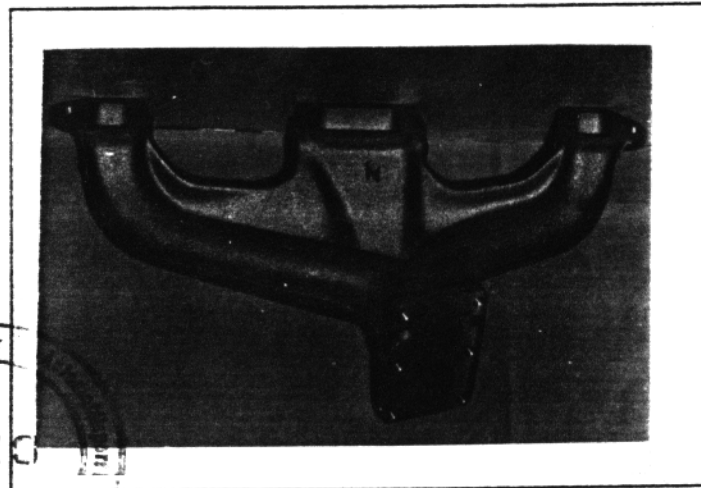

Getriebe
Transmission

S) Getriebegehäuse und Kupplungsglocke
Gearbox casing and clutch bellhousing

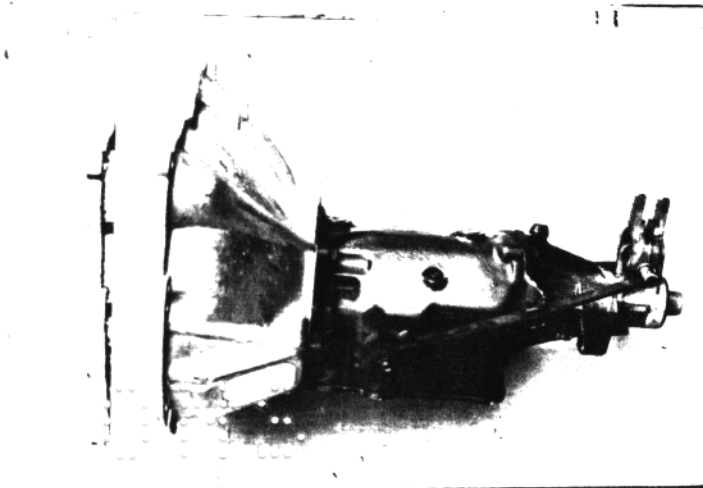

Oberteil

Einlaßkrümmer

Opel GmbH

NS

Fotos
Photos

Motor
Engine

C) Rechte Seitenansicht Motor (ausgebaut)
Right hand view of dismounted engine

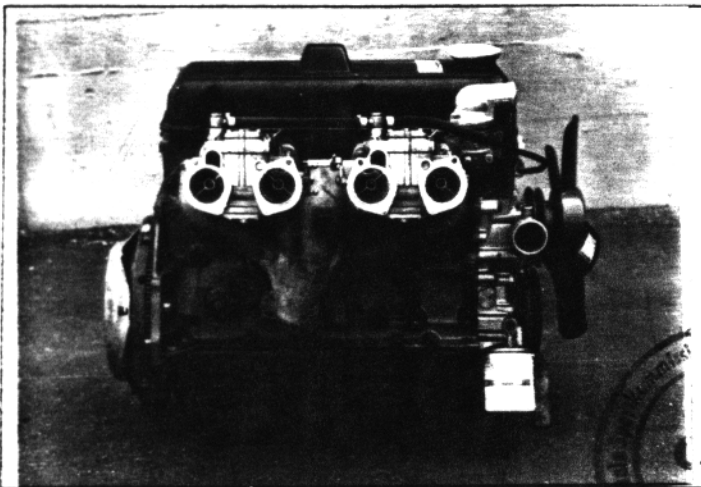

D) Linke Seitenansicht Motor (ausgebaut)
Left hand view of dismounted engine

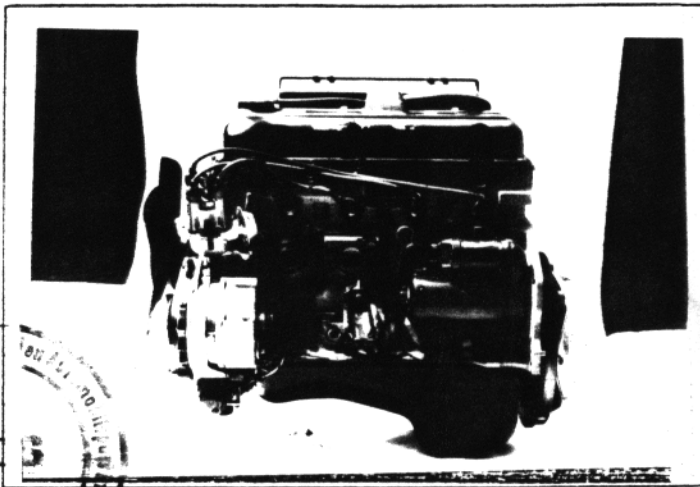

E) Motor im Motorraum
Engine in its compartment

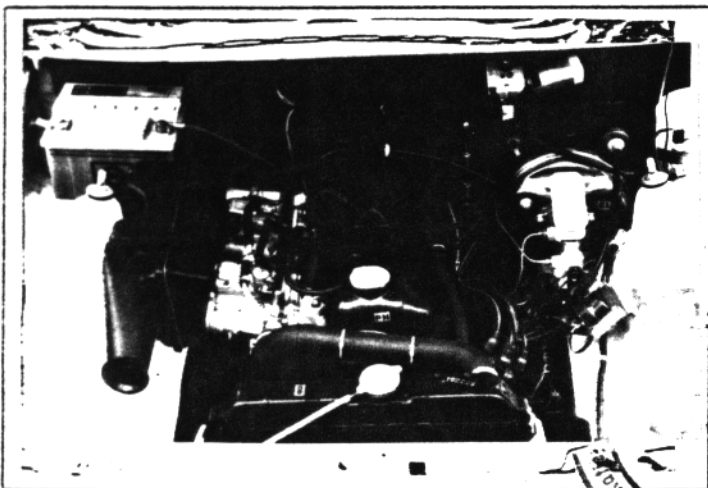

F) Zylinderkopf allein
Bare cylinderhead

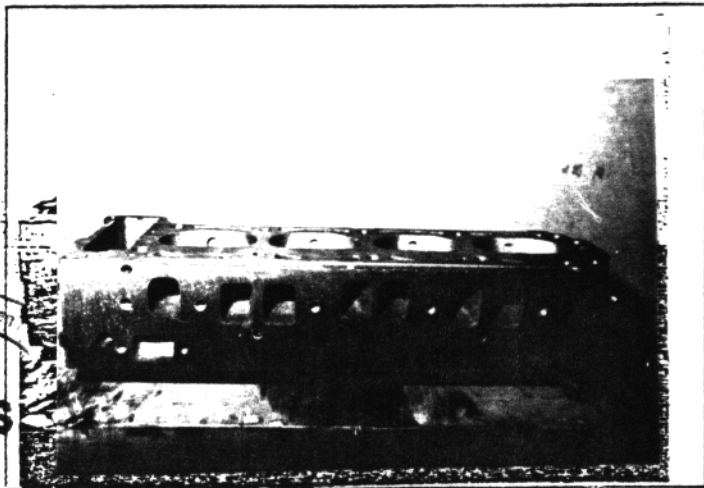

Marke **Adam Opel AG**
Make

Modell **Ascona i 2000**
Model

Homologation Nr. **A-5067**
Homologation Nr.

- d) Material der Fronthaube Stahl/steel
Front bonnet material
- e) Material der Heckhaube/-klappe Stahl/steel
Rear bonnet / tailgate material
- f) Material der Karosserie Stahl/steel
Bodywork material
- g) Material der Windschutzscheibe Verbundglas /laminated glass
Windscreen material
- h) Material der Heckscheibe Sicherheitsglas /safety glass
Rear window material
- i) Material der hinteren Seitenscheiben Sicherheitsglas /safety glass
Rear quarter lights material
- k) Material der Seitenscheiben Sicherheitsglas /safety glass
Side window material
Vorn Sicherheitsglas /safety glass
front
Hinten Sicherheitsglas /safety glass
rear
- l) Material der vorderen Stoßstange Stahl/steel
Material of the front bumper
- m) Material der hinteren Stoßstange Stahl/steel
Material of the rear bumper

Zusätzliche Informationen
Complementary informations



Marke Adam Opel AG
Make

Modell Ascona i 2000
Model

Homologation Nr. A-5067
Homologation Nr.

	Vorn Front	Hinten Rear
3) Material der Bremssättel Caliper material	<u>Stahl/steel</u>	_____
4) Maximale Dicke der Scheibe Maximum disc thickness	<u>12,7</u> mm	_____ mm
5) Außendurchmesser der Scheibe Exterior diameter of the disc	<u>246</u> mm (± 1 mm)	_____ mm (± 1 mm)
6) Außendurchmesser der Belagfläche Exterior diameter of the shoes rubbing surface	<u>244</u> mm	_____ mm
7) Innendurchmesser der Belagfläche Interior diameter of the shoes rubbing surface	<u>141,4</u> mm	_____ mm
8) Länge der Beläge über Alles Overall length of the shoes	<u>98,4</u> mm	_____ mm
9) Belüftete Scheiben Ventilated disc	<u>ja / nein</u> <u>///</u>	ja / nein yes/no
10) Bremsfläche je Rad Braking surface per wheel	<u>621,12</u> qcm	_____ qcm

h) Feststellbremse
Parking brake

1) Betätigungssystem Seilzug/bowden cable
Command system

2) Lage des Bremshebels zwischen den Vordersitzen
Location of the lever
between the front seats

3) Wirkung auf die Räder Vorn Hinten
On which wheels
Front Rear

804. Lenkung:

a) Art: Zahnstange / rack
Type

b) Übersetzungsverhältnis 17,5 : 1
Ratio

c) Lenkhilfe ja / nein
Power assisted
yes/no

9. Karosserie
Bodywork

901. Innen:
Interior

a) Belüftung ja / nein
Ventilation
yes/no

b) Heizung ja / nein
Heating
yes/no

f) Sonderausstattung Schiebedach ja / nein
Sun roof optional
yes/no

1) Art _____
Type

2) Betätigungssystem _____
Command system

g) Öffnungssystem der Seitenscheiben:
Opening system for the side windows

Handkurbel /crank operated
Vorn _____
Front
Hinten _____
Rear

902. Außen:
Exterior:

a) Anzahl der Türen 2
Number of doors

b) Heckklappe ja / nein
Rear tailgate
yes/no

c) Material der Türen _____
Door material

Stahl/steel
Vorn _____
Front
Hinten _____
Rear

Marke Adam Opel AG
 Make _____

Modell Ascona i 2000
 Model _____

Homologation Nr. A-5067
 Homologation Nr. _____

707. Stoßdämpfer
 Shock absorbers

- a) Anzahl je Rad
 Number per wheel
- b) Art
 Type
- c) Funktionsprinzip
 Working principle

Vorn Front	Hinten Rear
1	1
Teleskop/telescopic	Teleskop/telescopic
hydraulisch/hydraulic	hydraulisch/hydraulic

8. Fahrwerk
 Running gear

801. Räder:
 Wheels: a) Durchmesser Vorn 13 " / 330 mm Hinten 13 " / 330 mm
 Diameter Front Rear

803. Bremsen:
 Brakes: a) Bremssystem hydraulisch/hydraulic brake
 Braking system

b) Anzahl der Hauptzylinder 1 Tandem b1) Bohrung 20,64 / 20,64 mm
 Number of master cylinders Bore

c) Servo-Bremse ja / ~~nein~~ c1) Marke und Art GM-France
 Power assisted brakes yes/no Make and type

d) Bremskraftregler ja / ~~nein~~ d1) Lage im Motorraum / in the engine
 Braking adjuster yes/no Location compartment

e) Anzahl der Zylinder je Rad
 Number of cylinders per wheel

1) Bohrung
 Bore

f) Trommelbremsen
 Drum brakes

1) Innendurchmesser
 Interior diameter

2) Anzahl der Bremsbacken je Rad
 Number of shoes per wheel

3) Bremsfläche
 Braking surface

4) Breite der Bremsbeläge
 Width of the shoes

g) Scheibenbremsen
 Disc brakes

1) Anzahl der Bremsbeläge je Rad
 Number of pads per wheel

2) Anzahl der Sättel je Rad
 Number of calipers per wheel

Vorn Front	Hinten Rear
2	1
48	19,05
/	230
/	mm (± 1,5 mm)
/	2
/	361
/	qcm
/	50
/	mm
2	/
1	/



Marke Adam Opel AG
Make

Modell Ascona i 2000
Model

Homologation Nr. A-5067
Homologation Nr.

605. Antriebsachse
Final drive

	Vorn Front	Hinten Rear
a) Art des Achsantriebs Type of final drive	/	Hypoidantrieb/hypoid drive
b) Übersetzungsverhältnis Ratio	/	3,44 . 1
c) Anzahl der Zähne Number of teeth	/	9.31
d) Art des Sperrdifferentials (wenn vorhanden) Type of differential limitation (if provided)	/	/

e) Übersetzungsverhältnis des Verteilergetriebes _____ /
Ratio of the transfer box

606. Art der Gelenkwelle Gelenkwelle /propshaft /kardan 1-Rohr /cardan 1-tube
Type of transmission shaft

7. Radaufhängung
Suspension

701. Art der Radaufhängung: a) Vorn Einzelradaufhängung /independent wheels
Type of suspension Front
b) Hinten Starrachse /rigid axle
Rear

702. Schraubenfedern: Vorn: ja / ~~nein~~
Helicoidal springs: Front: yes/no
Hinten: ja / ~~nein~~
Rear: yes/no

703. Blattfedern: Vorn: ~~ja~~ / nein
Leaf springs: Front: ~~ja~~ / yes/no
Hinten: ~~ja~~ / nein
Rear: ~~ja~~ / yes/no

704. Drehstab: Vorn: ~~ja~~ / nein
Torsion bar: Front: ~~ja~~ / yes/no
Hinten: ~~ja~~ / nein
Rear: ~~ja~~ / yes/no

705. Andere Arten der Radaufhängung: s. Bild / Zeichnung auf Seite 15
Other type of suspension: See photo or drawing on page 15



Marke Adam Opel AG
 Make

Modell Ascona i 2000
 Model

Homologation Nr. A-5067
 Homologation Nr.

603. Getriebe: a) Lage am Motor angeflanscht /flanged to the engine
 Gear-box Location

b) Manuelles Getriebe, Marke Opel c) Automatisches Getriebe, Marke GM-Straßburg
 „Manual“ make „Automatic“ make

d) Anordnung des Gangschalthebels auf dem Getriebetunnel /on the gearbox tunnel
 Location of the gear lever

e) Übersetzungen
 Ratios

	Handschaltung Manual			Automatik Automatic			Zusätzl. Getriebe Additional G B		
	Über- setzungen ratio	Anzahl der Zähne number of teeth	synchro.	Über- setzungen ratio	Anzahl der Zähne number of teeth	synchro.	Über- setzungen ratio	Anzahl der Zähne number of teeth	synchro.
1	2,871 :1	32 :13	X	2,40 :1			3,639 :1	31 : 13	X
2	1,750 :1	24 :16	X	1,48 :1			2,119 :1	25 : 18	X
3	1,289 :1	21 :19	X	1,00 :1			1,335 :1	21 : 24	X
4	1,000 :1	/	X				1,000 :1	/	X
5									
Rück- wärts R	2,692 :1	$\frac{18}{13} \times \frac{30}{18}$		1,92 : 1			3,522 :1	$\frac{18}{30} \times \frac{13}{18}$	
Kon- stante Con- stant.	1,166 :1	21 : 18		max 2,40 :1			1,526 :1	29 : 19	

f) Schalt-Schema
 Gear change gate

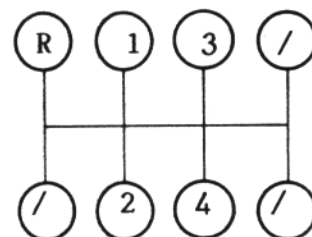
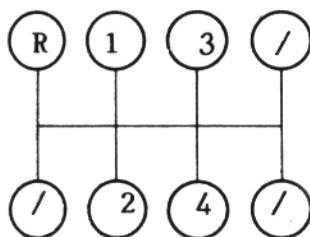

604. Schnellgang: a) Art /
 Overdrive: Type

b) Übersetzung / c) Anzahl der Zähne /
 Ratio Number of teeth

d) Vorwärtsgänge, zu denen der Schnellgang zugeschaltet werden kann /
 Usuable with the following gears



Marke Adam Opel AG
Make

Modell Ascona i 2000
Model

Homologation Nr. A-5067
Homologation Nr.

328. Auslaß: a) Material des Auslaßkrümmers Stahl/steel
Exhaust: Material of the manifold

b) Anzahl der Auslaßkrümmerelemente 1 d) Anzahl der Ventile pro Zylinder 1
Number of manifold elements Number of valves per cylinder

e) Maximaler Durchmesser der Ventile 37,15 mm f) Durchmesser des Ventilschafts 9 mm
Maximum diameter of the valves Diameter of the valve stem

g) Länge des Ventils 123,7 mm h) Art der Ventilsfeder Schraubenfeder
Length of the valve Type of valve springs
coil spring

330. Zündanlage: a) Art Batteriezündung /battery ignition
Ignition system: Type

b) Anzahl der Kerzen pro Zylinder 1 c) Anzahl der Verteiler 1
Number of plugs per cylinder Number of distributors

333. Schmiersystem: a) Art Öl im Sumpf b) Anzahl der Ölpumpen 1
Lubrication system: Type Number of oil pumps
wet pump

4. Kraftstoffanlage

Fuel circuit

401. Tank: a) Anzahl 1 b) Lage im Kofferraum /in the boot
Fuel tank: Number Location

c) Material Stahl/steel d) Maximaler Inhalt 50 Liter
Material Maximum capacity litre

5. Elektrische Ausrüstung

Electrical equipment

501. Batterie(n): a) Anzahl 1
Battery(ies): Number



6. Kraftübertragung

Drive

601. Antriebsräder vorn hinten
driving wheels: front rear

602. Kupplung: b) Art der Betätigung Seilzug /bowden cable
Clutch: Drive system

c) Anzahl der Scheiben 1
Number of plates

Marke Adam Opel AG
Make

Modell Ascona i 2000
Model

Homologation Nr. A-5067
Homologation Nr.

- d) Anzahl der Gemischdurchlässe je Vergaser 2
Number of mixture passages per carburettor
- e) Maximaler Durchmesser der Gemischöffnung am Vergaserausgang 45 mm
Maximum diameter of the flange hole of the carburettor exit port
- f) Durchmesser des Lufttrichters am engsten Punkt 36 mm
Diameter of the venturi at the narrowest point

324. Kraftstoffzufuhr durch Einspritzung
Fuel feed by injection.

a) Hersteller _____
Manufacturer

b) Modell des Einspritzsystems _____
Model of injection system

c) Art der Kraftstoffdosierung _____
Kind of fuel measurement

mechanisch mechanical elektronisch electronical hydraulisch hydraulic

c1) Kolbenpumpe ja / nein c2) Luftvolumenmessung ja / nein
Piston pump yes/no Measurement of air volume yes/no

c3) Luftmassenmessung ja / nein c4) Luftgeschwindigkeitsmessung ja / nein
Measurement of air mass yes/no Measurement of air speed yes/no

c5) Luftdruckmessung ja / nein Welcher Druck wird zur Messung herangezogen? _____ bar
Measurement of air pressure yes/no Which pressure is taken for measurement?

d) Abmessungen der Drosselklappe(n) oder der/des Schieber(s) _____ mm
Effective dimensions of measure position in the throttle area

e) Anzahl der effektiven Kraftstoffauslässe _____
Number of effective fuel outlets

f) Lage der Einspritzventile _____
Position of injection valves

Saugrohr Inlet manifold Zylinderkopf Cylinderhead

g) Teile des Einspritzsystems, die zur Kraftstoffdosierung dienen: _____
Statement of fuel measuring parts of injection system



325. Nockenwelle: a) Anzahl 1 b) Lage CIH
Camshaft: Number Location

c) Art des Antriebs Kette/Chain d) Anzahl der Lager pro Nockenwelle 4
Driving system Number of bearings for each shaft

f) Art der Ventilbetätigung Kipphebel / Stößel
Type of valve operation rocker arm - follower

326. Steuerung: e) Maximaler Ventilhub Einlaß 12,01 mm Auslaß 12,01 mm
Timing: Maximum valve lift Inlet Exhaust

Mit einem Spiel von 0,3 mm 0,3 mm
With clearance

327. Einlaß: a) Material des Ansaugkrümmers Leichtmetall / light alloy
Inlet: Material of the manifold

b) Anzahl der Ansaugkrümmerelemente 1 c) Anzahl der Ventile pro Zylinder 1
Number of manifold elements Number of valves per cylinder

d) Maximaler Durchmesser der Ventile 42,15 mm e) Durchmesser des Ventilschafts 9 mm
Maximum diameter of the valves Diameter of the valve stem

f) Länge des Ventils 123 mm g) Art der Ventilsfeder Schraubenfeder
Length of the valve Type of valve springs coil spring

Marke Adam Opel AG
Make

Modell Ascona i 2000
Model

Homologation Nr. A-5067
Homologation Nr.

312. Material des Zylinderblocks Stahl/steel
Cylinder block material

313. Laufbuchsen: a) ja / nein
Sleeves: yes/no c) Typ /
Type

314. Bohrung 95 mm
Bore

315. Maximal zulässige Bohrung 95,5 mm
Maximum bore allowed (Diese Angabe gilt nicht für Gruppe N)
(This indication is not be considered in Group N)

316. Hub 69,8 mm
Stroke

318. Pleuel: a) Material Stahl/steel b) Art des Pleuefußes geteilt /split
Connecting rod: a) Material Big end type

c) Innerer Durchmesser des Pleuefußes (ohne Lager) 55 mm $\pm 1\%$
Interior diameter of the big end (without bearings)

d) Länge zwischen den Achsen 128 mm ($\pm 0,1$ mm) e) Mindestgewicht 633 g
Length between the axes Minimum weight

319. Kurbelwelle: a) Herstellungsart einteilig /single piece
Crankshaft: type of manufacture

b) Material Stahl/steel
Material

c) gegossen geschmiedet d) Anzahl der Kurbelwellen-Hauptlager 5
moulded stamped Number of bearings

e) Art der Kurbelwellen-Hauptlager Gleitlager /slide bearing
Type of bearings

f) Durchmesser der Kurbelwellen-Hauptlager 58 mm $\pm 0,2\%$
Diameter of bearings

g) Material der Lagerdeckel Stahl/steel
Bearing caps material

h) Mindestgewicht der Kurbelwelle (allein) 16690 g
Minimum weight of the bare crankshaft

320. Schwungrad: a) Material Stahl/steel
Flywheel: Material

b) Mindestgewicht mit Anlaßzahnkranz 9850 g
Minimum weight of the flywheel with starter ring



321. Zylinderkopf: a) Anzahl der Zylinderköpfe 1 b) Material Stahl/steel
Cylinderhead: Number of cylinderheads Material

323. Kraftstoffzufuhr durch Vergaser: a) Anzahl der Vergaser 2
Fuel feed by carburettor(s): Number of carburettors

b) Typ Doppel Flachstrom c) Marke und Modell Solex 45 ADDHE
Type twin Marke and model

Marke Adam Opel AG
Make

Modell Ascona i 2000
Model

Homologations Nr. A-5067
Homologation Nr.

Nachtrag Nr. 14/09V0
Ext. Nr.

Seite od. Nachtrag
Page or ext.

Artikel
Art.

Beschreibung
Description

Photo 16



Hinterachsenverlängerung verstärkt,
Material Stahl, siehe Photo U, Seite 13.

Rear-axle extension, reinforced, material
steel, see picture

